

戦後国鉄デッキ付き旧型電気機関車シリーズ

EF15 4次車以降標準タイプより全31バージョン 本体価格予価330,000円 予約受付中 2025年春発売予定

ムサシノモデル 20 数年来の懸案、EF15 は ATM 社と協議の上 31 タイプ、つまり 31 ナンバーで製作する事に決定致しました。4 次車以降 46 号機から 202 号機の 156 輛から 31 輛を思案に思案を重ね各機関区別にチョイスしました。何時もの様に“あまり売れないだろう”を前提に製作本数を決めて ATM 社と交渉、無理難題の押し付けで 31 タイプのプランを飲んでもらいました。勿論、価格は円安政策の中での予価です。EF15 は資料も沢山ある事から各号機の特徴を完全に再現出来ます。ヘッドライト取り付けブラケット、庇形状、ワイパー、避雷器の位置及び向きと配線、空気管とその配管、貫き碍子の位置、東芝製 1 端側モニター排風口形状、2 種類あるガラベン、ワイパー、日立製枕張り、エンドビーム前端形状、三菱製初期の先台車と動輪を結ぶイコライザーリンクの相違等など。時代設定はヨンサントウ以降から最晩年となります。CAD による図面の決定稿を仕上げ中に付き下記図面は修正部位が多々有りますのでご了承下さい。一番重要な EF15 のお顔はサンプルモデルのお面を更に正確さで磨き掛けています。車体断面と隅柱オデコの R も実機図面通り忠実に再現、精度を出して美しい自然な EF15 の表情を再現致します。この事は大変重要でもし将来 EF16 を製作する事が可能な様でしたら EF15 と EF16 の相違点を模型の上で端的に味わって頂けます。もしもこの企画が上手く行きましたら標準車体の 2 次車、3 次車へ進み夢の EF16 に行きたいと思いますが時間が……どうなりますか。とにかく今回の EF15 のモデルは EH200,EF510,EF65,EF64,EF60 と同等の今までにない高レベルの製品となります。EF15 の最終発展型真鍮製品です。ご期待ください。

● 長岡第二機関区

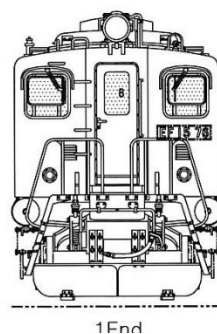
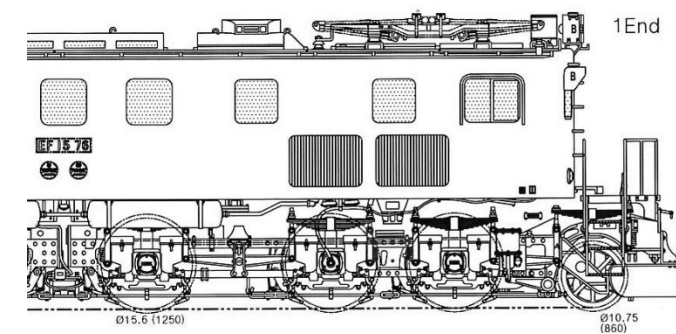

Type N76

1966~1980.5 以降水上。76号機,東洋・汽車 6次形、PS14 寒地型 Hゴム前面窓ワイパー WP35/WP50 LP42 スノウプラウ 長岡区の特徴として正面ドア横に手摺が付いている。汽笛カバーが大 (1980.8 廃車)

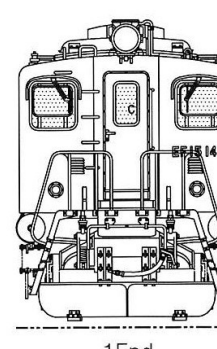
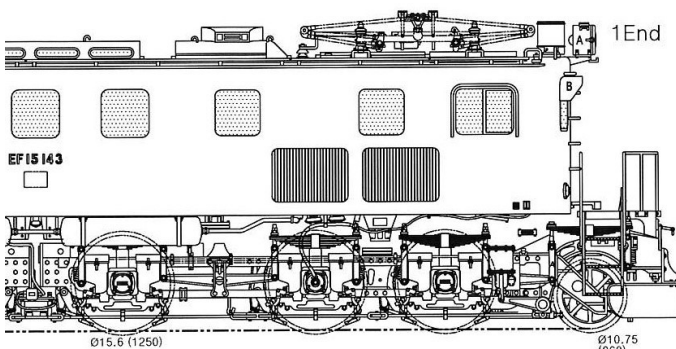

Type N143

1970 以降~、143号機,東洋・汽車 12次型 PS15 寒地型 Hゴム前面窓デフロスタ付き ワイパー KW3D/WP50 LP401 スノウプラウ 汽笛カバー東新タイプ小 正面ドア横手すり (1982年廃車)

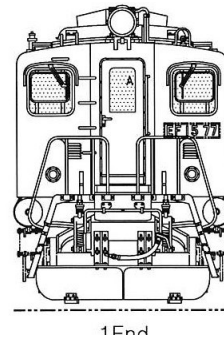
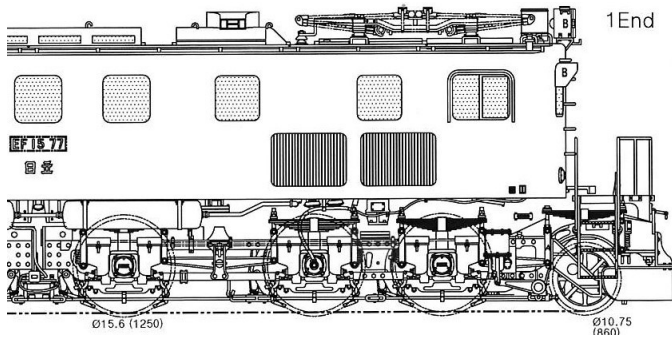

Type N77

77号機 日立 7次型 PS14 寒地型 Hゴム前面窓 デフロスタ付き ワイパー-WP35/KW3D LP42 スノウプラウ 汽笛カバー福米大型 正面横手すり 開放テコ広い (1980年廃車)

● 宇都宮機関区

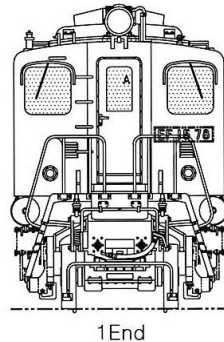
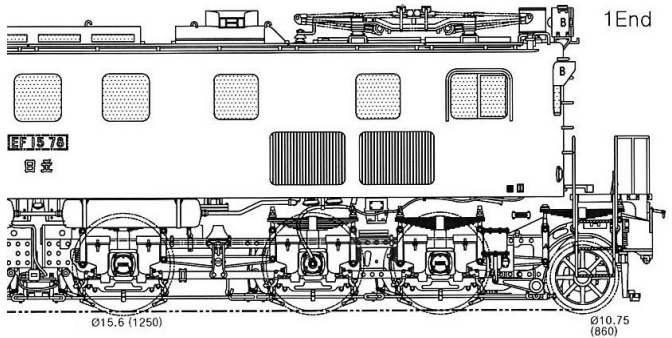

Type U 78

60年代後半から宇都宮区、78号機 日立 7次型 PS14 暖地型 原形窓 ワイパー-KW3D 開 LP42 放テコ広い (1979年廃車)

同区の EF57,58,65 との並びが楽しめます。

● 高崎第二機関区

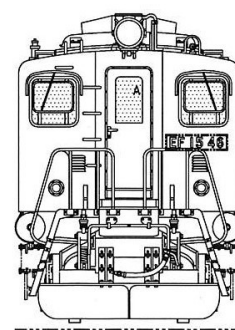
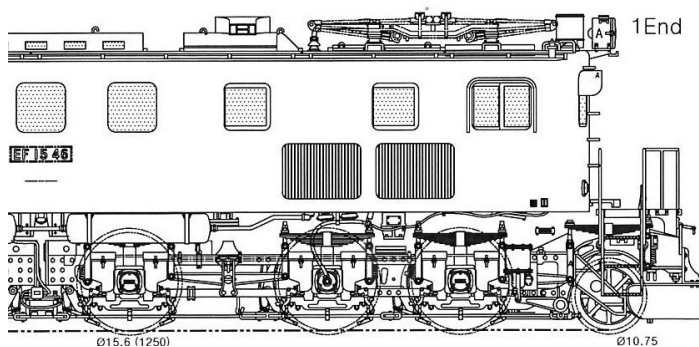

Type Ts 46

46号機 日立 4次型 PS14 寒地型 Hゴム前面窓 ワイパー-KW3D 初期型の特徴を持越したモニター屋根、窓枠が見える開閉窓 LP401 モニタールーフ6枚窓 スノウプラウ 汽笛カバー大 開放テコ広い (1979年廃車)

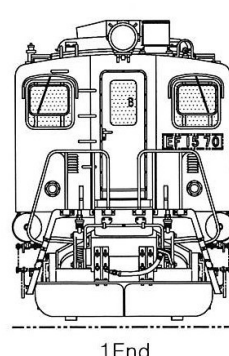
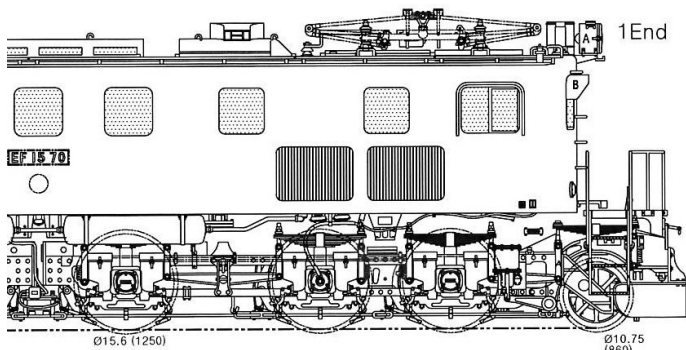

Type Ts 70

70号機 東芝 6次形 PS14 寒地型 Hゴム前面窓 デフロスタ付き,ワイパー-KW3D/WP35 LP401 PS15 スノウプラウ 汽笛カバー高ニタイプ大 (1979年廃車)

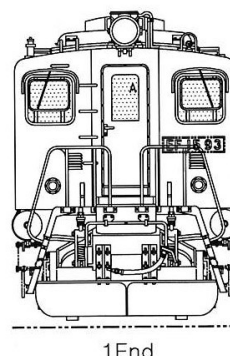
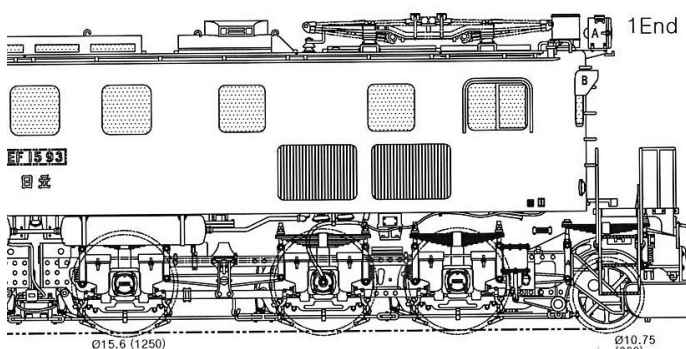

Type Ts 93

93号機 日立 8次形 PS14 寒地型 明るいグレイHゴム前面窓 デフロスタ付き ワイパー-KW3D LP401 変形スノウプラウ 汽笛カバー大 開放テコ広い (1980年廃車)

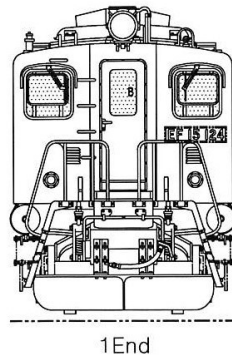
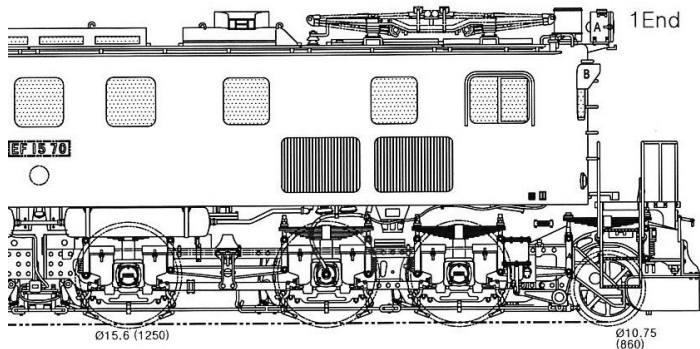

Type Ts 124 124号機
東芝 10次形 PS14 寒地型 Hゴム前面窓 デフロスタ付き ワイパー WP35/WP50 LP401 スノウプラウ 汽笛カバー先端尖った大 (1982年廃車)

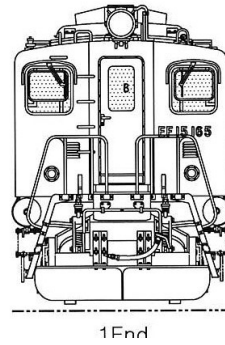
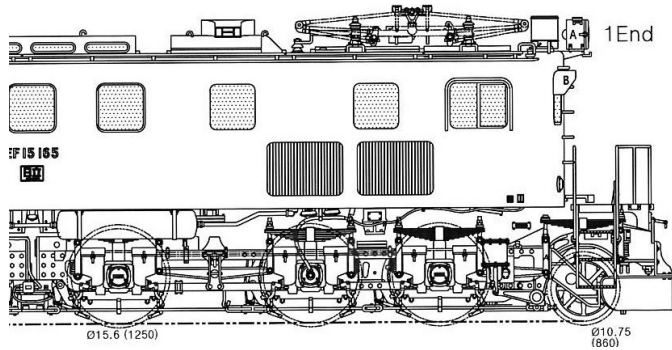

Type Ts 165 165号機
日立 15次形 PS15 寒地型 側窓明るいグレイ Hゴム デフロスタ付き ワイパー WP50 LP401 スノウプラウ 汽笛カバー中さよなら EF15 牽引 (1985廃車)

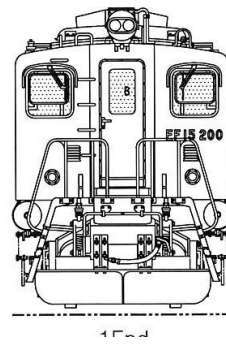
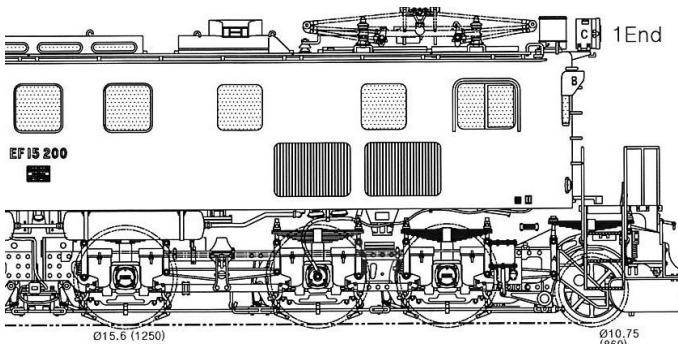

Type Ts 200 200号機
日車・富士 15次形 PS15 寒地型 シールドビーム2灯 正面窓グレイ Hゴム デフロスタ付き WP50 スノウプラウ 汽笛カバー大 165号機との重連でさよなら EF15 を牽引 (1986年廃車)

● 東京機関区

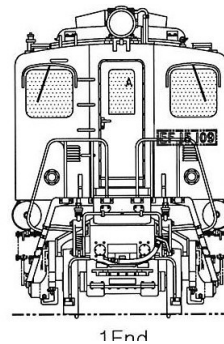
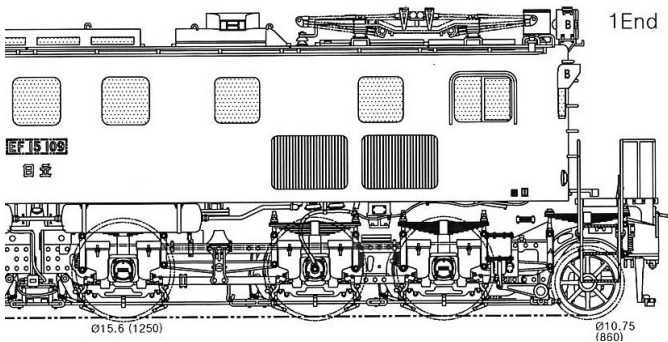

Type To 109 109号機
日立 9次形 PS14 暖地型 原形窓 ワイパー KW3D LP42 LA15B 広島からの転属車 (1981年廃車)

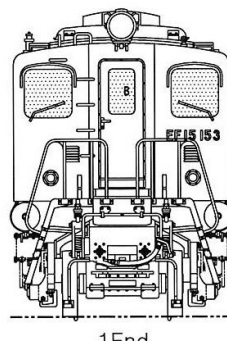
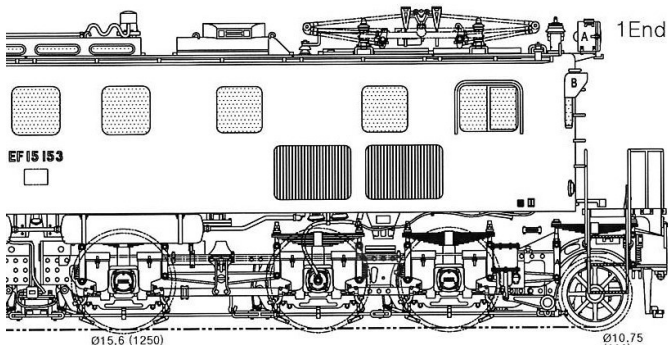

Type To 153 153号機
川崎 13次形 PS15 暖地型 原形窓 原形ワイパー KW3D LP401 避雷器のカバー無し LA15 常磐無線用アンテナ付 広島からの転属車

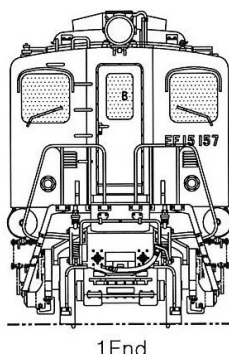
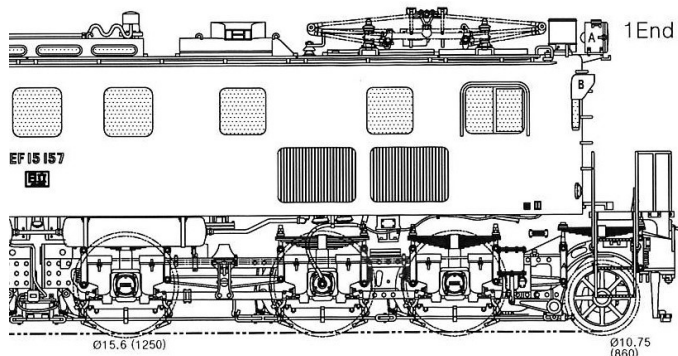

Type To 157 157号機
 日立 13次形 PS15 暖地型 原形窓 原形ワイパー
 KW3D
 LP401 避雷器カバー無し
 LA15 常磐無線アンテナ付。
 開放テコ広い 広島からの
 転属車 (1983年廃車)

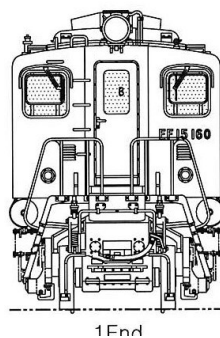
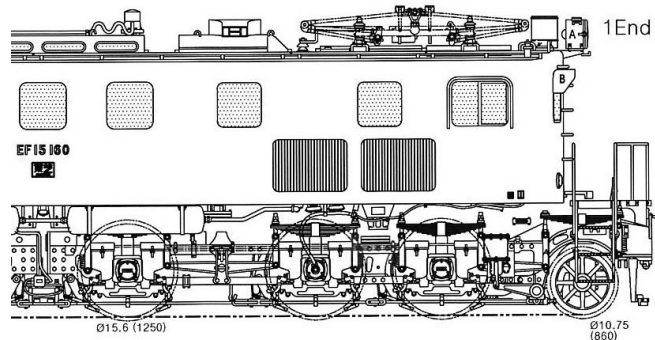

Type To 160 160号機
 東芝 13次形 PS15 暖地型 前面窓Hゴム デフロスタ付き ワイパーWP50
 LP401 LA15B 常磐線無線
 アンテナ付き 広島からの
 転属車 (1982年廃車)

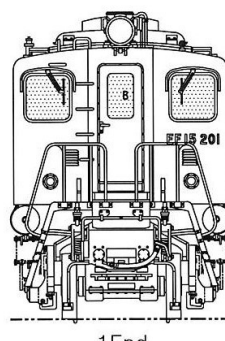
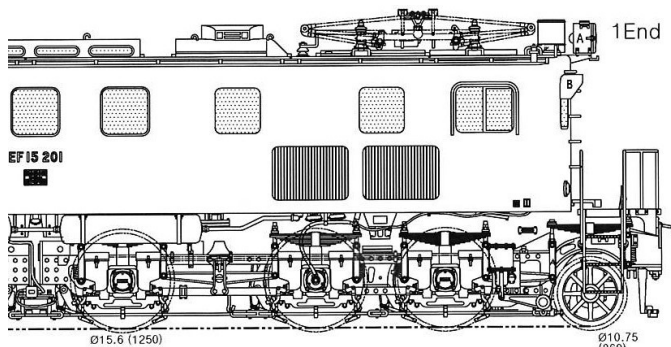

Type To 201 201号機
 日車・富士 15次形 PS15 暖地型 前面窓Hゴム
 ワイパーWP50 LP401 固定側窓Hゴム明るいグレー
 広島からの転属車 (1984年
 廃車)

● 新鶴見機関区

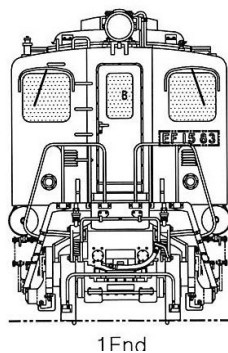
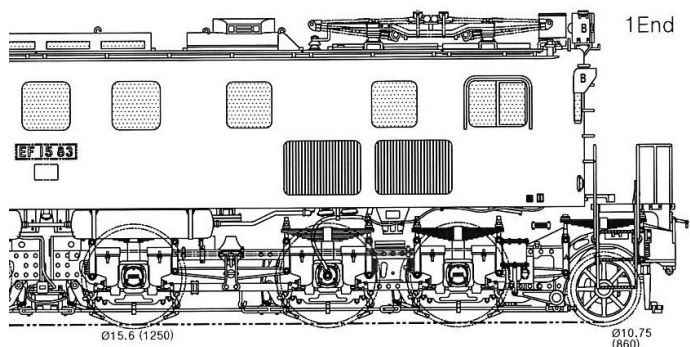

Type S 83 83号機
 川崎 7次形 PS14 暖地型 原形窓 シングルワイパー KW3D LP401
 (1980年廃車)

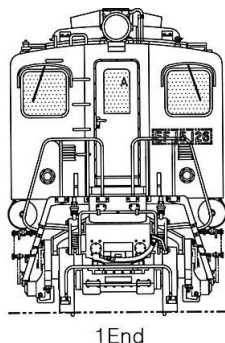
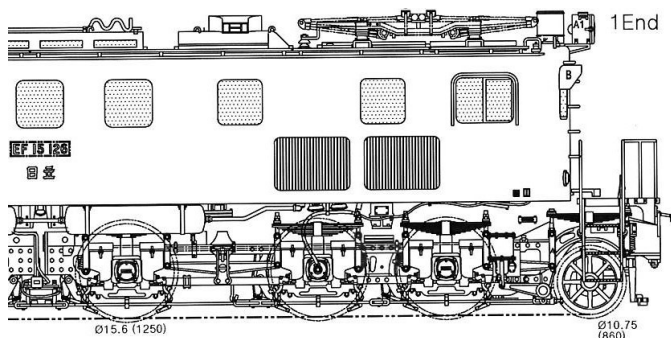

Type S 126 126号機
 日立 10次形 PS14 暖地型 Hゴム前面窓 ワイパーWP50 LP401 常磐無線アンテナ台座のみ のちに立川に転属 (1983年廃車)

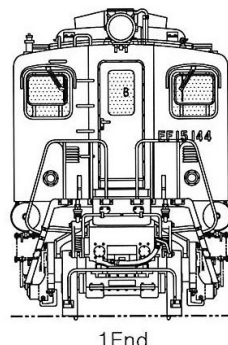
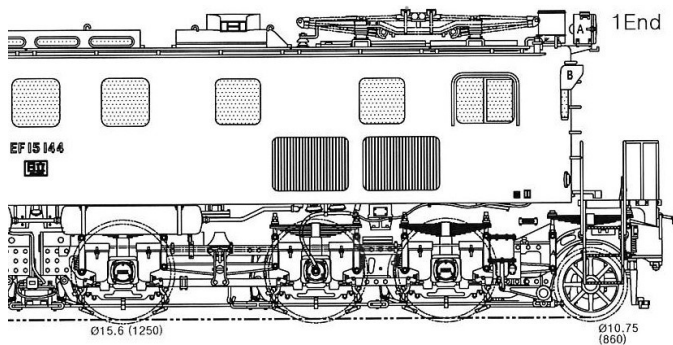

Type S 144 144号機
 日立 13次形 PS14 暖地型 Hゴム前面窓 デフロスタ付き WP35/WP50 LP401 常磐無線アンテナ台座のみ (1981年廃車)

● 八王子機関区

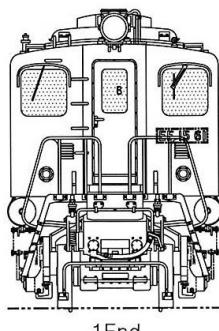
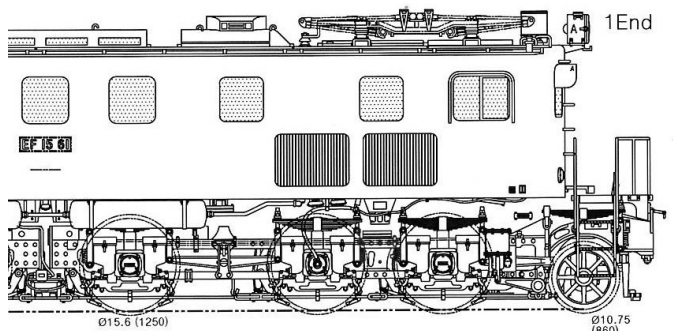

Type H 61 61号機
 三菱 5次形 PS14 暖地型 原形窓 シングルワイパー KW3D LP401 三菱製の特徴で先輪と結ぶイコライザーリンクが丸棒になっている (1979年廃車)

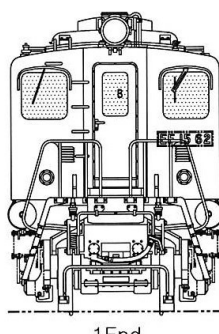
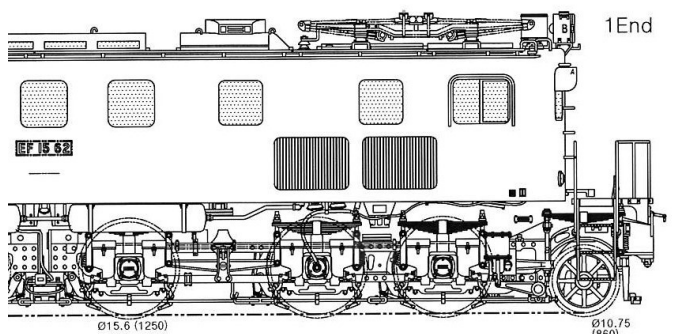

Type H 62 62号機
 三菱 5次形 PS14 暖地型 原形窓 ワイパー KW3D/WP50 LP401 初期三菱製の特徴で先輪と結ぶイコライザーリンクが丸棒 (1980年廃車)

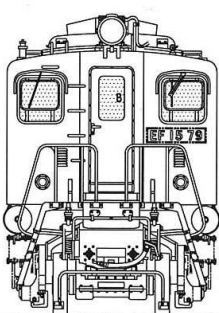
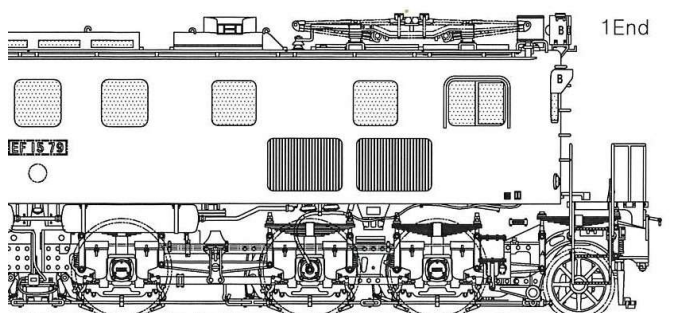

Type H 79 79号機
 東芝 7次形 PS14 暖地型 Hゴム窓前面窓 デフロスタ付きワイパー WP35/WP50 LP401 (1981年廃車)

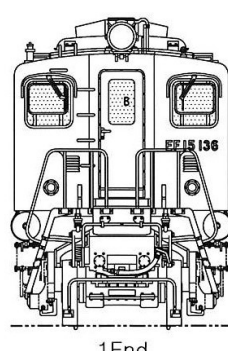
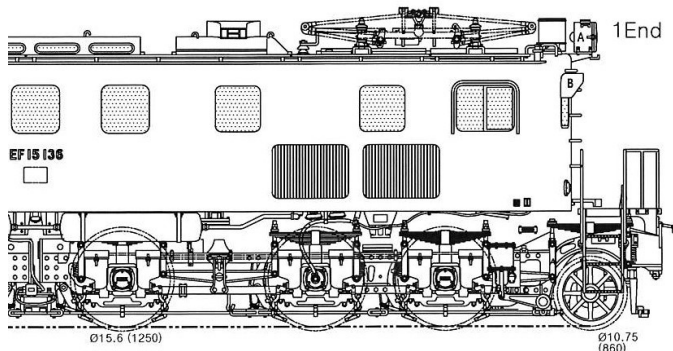

Type H 136 136号機
 東芝 12次形 PS15 暖地型 Hゴム前面窓 デフロスタ付き ワイパー WP50 LP401 1983年11月137号機と重連でEF15スイッチバックの旅を牽引 (1984年廃車)

● 立川機関区

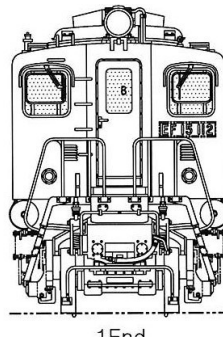
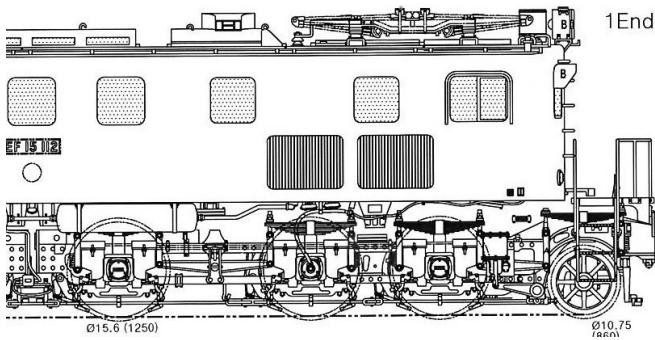

Type Tk 112 112号機
東芝 9次形 PS14 暖地
型 Hゴム前面窓 デフロ
スタ付き ワイパー WP50
LP401 1983年6月スイ
ッチバックの旅号を牽引
(1983年廃車)

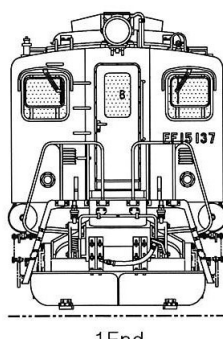
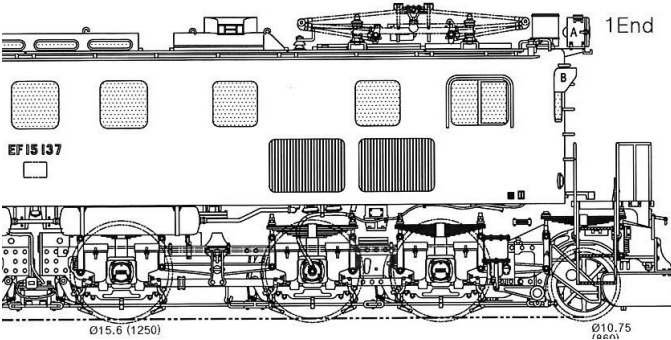

Type Tk 137 137号機
東芝 12次型 PS15 寒地
型 長岡からの転入車 H
ゴム前面窓 デフロスタ
付き ワイパー WP50
LP401 1983年11月
136号機と重連で「EF
15スイッチバックの旅号
」を牽引 (1985年廃
車)

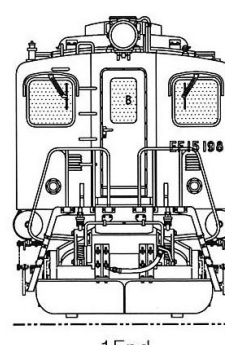
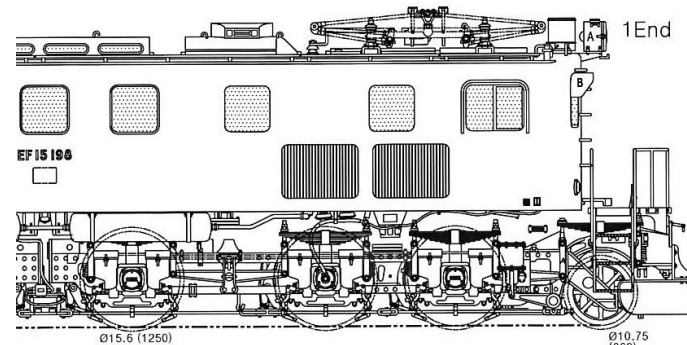

Type Tk 198 198号機
東洋・汽車 15次形 H
ゴム前面窓 ワイパー
WP50 LP401 スノウ
プラウ 汽笛カバー無
1985年3月192, 196,
198号機の三重連で「
EF15三重連の旅号」
を牽引 現在蕪崎市中
央公園で保存中(1986
年廃車)

● 甲府機関区

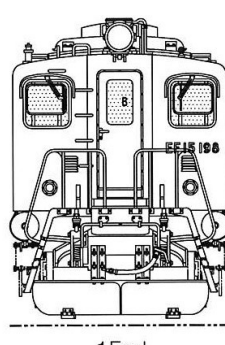
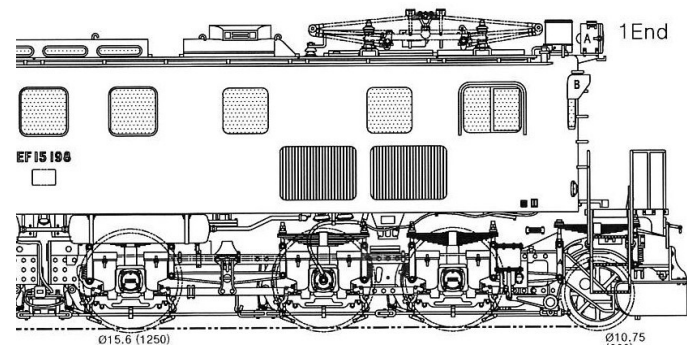

Type K 192 192号機
川崎 15次形 PS15 寒
地型 Hゴム前面窓
デフロスタ付 ワイ
パー WP50 LP401
新鶴見からの転入車
スノウプラウ付 汽
笛カバー無し(1985
年廃車)

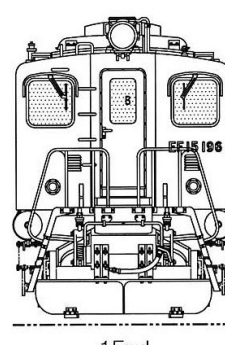
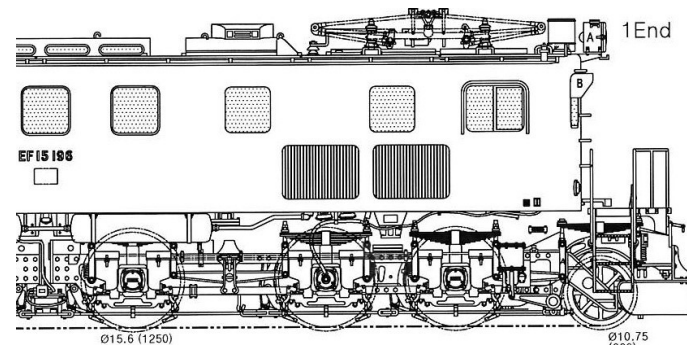

Type K 196 196号機
東洋・汽車 15次形 立
川→甲府→八王子
PS15 Hゴム前面窓
WP50 LP401 ス
ノウプラウ付き 汽
笛カバー無し(1985
年廃車)

● 龍華機関区

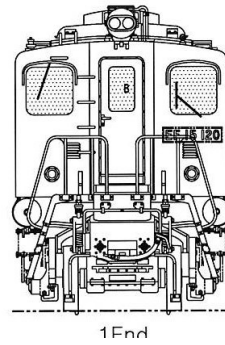
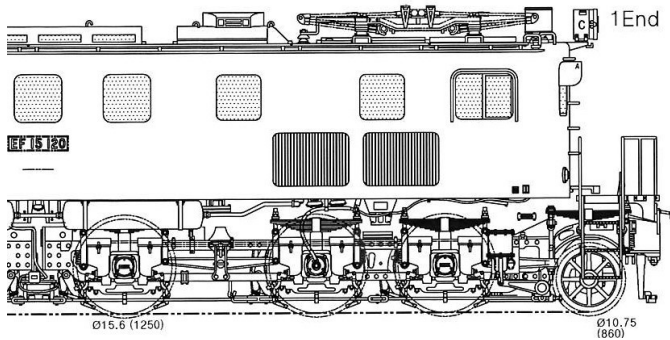

Type R 120 120号機
三菱 9次形 PS14 暖地型 原形窓 ワイパー KW3D/下付き WP35 シールドビーム2灯 (1983年廃車) 摂津市新幹線公園での保存機

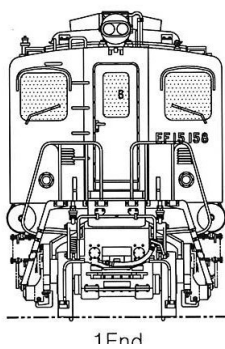
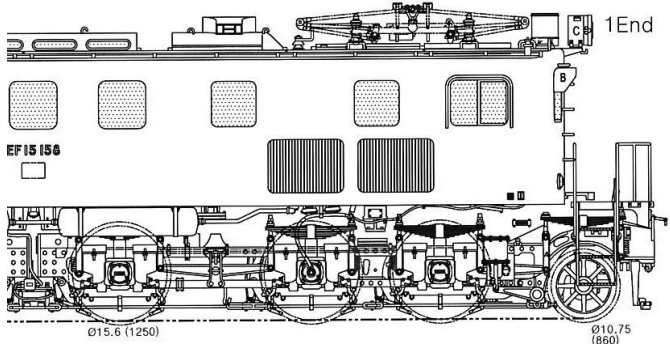

Type R 158 158号機
日立 13次形 PS15 暖地型 原形窓 原形ワイパー KW3D オリジナル位置取り付け シールドビーム2灯 1986年2月「サヨナラEF58・EF15重連の旅号」牽引

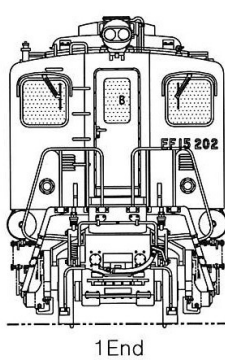
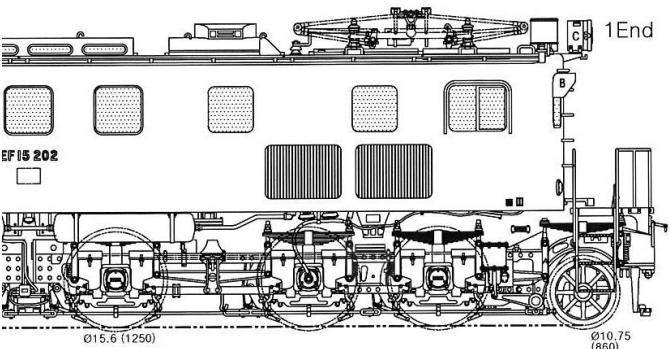

Type R 202 202号機
日車・富士 15次形 PS15 暖地型 前面窓グレイHゴム ワイパーWP50、シールドビーム2灯 (1984年廃車)

● 広島機関区

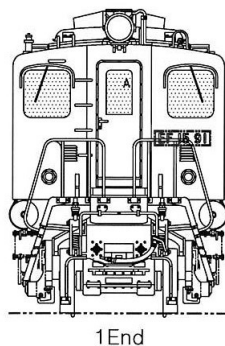
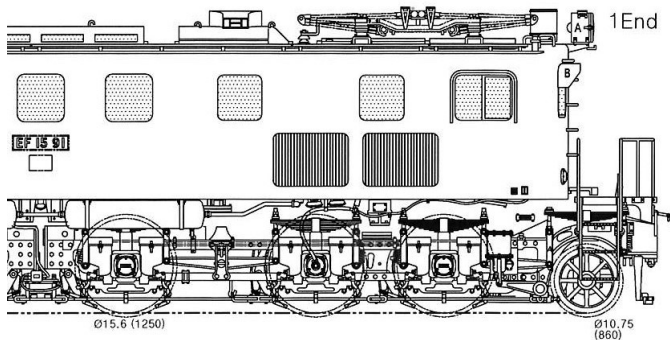

Type H 91 91号機
日立 8次形 PS14 暖地型 原形窓 シングルワイパー KW3D LP401 (1979年廃車)

＜お 客 様 ご 注 文 書＞

ご注文年月日 _____ 年 月 日

ご氏名 _____ 郵便番号 _____ - _____

ご住所 _____

電話番号 _____ FAX番号 _____

メールアドレス _____

製品名	注文数	製品名	注文数
Type N76 76号機,東洋・汽車 6次形、P S 14 寒地型 スノウプラウ		Type S 83 83号機 川崎 7次形 P S 14 原形窓 シングルワイパー	
Type N143 143号機,東洋・汽車 1 2次型		Type S 126 126号機 日立 10次形 P S 14 常磐無線アンテナ台座のみ	
Type N77 77号機 日立 7次型 P S 14 寒地型 スノウプラウ		Type S 144 144号機 日立 1 3次形 P S 14 常磐無線アンテナ台座のみ	
Type U 78 78号機 日立 7次型 P S 14 原形窓		Type H 61 61号機 三菱 5次形 P S 14 原形窓 シングルワイパー	
Type Ts 46 46号機 日立 4次型 P S 14 モニターーフ6枚窓		Type H 62 62号機 三菱 5次形 P S 14 原形窓	
Type Ts 70 70号機 東芝 6次形 P S 15 寒地型 スノウプラウ		Type H 79 79号機 東芝 7次形 P S 14 前面窓Hゴム	
Type Ts 93 93号機 日立 8次形 P S 14 寒地型 スノウプラウ		Type H 136 136号機 東芝 1 2次形 P S 15 前面窓Hゴム	
Type Ts 124 124号機 東芝 1 0次形 P S 14 寒地型スノウプラウ		Type Tk 112 112号機 東芝 9次形 P S 14	
Type Ts 165 165号機 日立 1 5次形 P S 15 寒地型スノウプラウ		Type Tk 137 137号機 東芝 1 2形 P S 15	
Type Ts 200 200号機 日車・富士 1 5次形 P S 15 寒地型		Type Tk 198 198号機 東洋・汽車 1 5次形 P S 15 スノウプラウ	
Type To 109 109号機 日立 9次形 P S 14 原形窓		Type K 192 192号機 川崎 1 5次形 P S 15 スノウプラウ	
Type To 153 153号機 川崎 1 3次形 P S 15 原形窓 原形ワイパー		Type K 196 196号機 東洋・汽車 1 5次形 P S 15 スノウプラウ	
Type To 157 157号機 日立 1 3次形 P S 15 原形窓 原形ワイパー		Type R 120 120号機 三菱 9次形 P S 14 原形窓 シールドビーム2灯	
Type To 160 160号機 東芝 1 3次形 P S 15 前面窓Hゴム 常磐線用アンテナ付 避雷器 LA15B		Type R 158 158号機 日立 1 3次形 P S 15 原形窓 シールドビーム2灯 原形ワイパー	
Type To 201 201号機 日車・富士 1 5次形 P S 15 前面窓Hゴム		Type R 202 202号機 日車・富士 1 5次形 P S 15 正面窓グレイHゴム シールドビーム2灯	
		Type H 91 91号機 日立 8次形 P S 14 原形窓 シングルワイパー	



〒174-0053 東京都板橋区清水町7 3-1
 HOME PAGE <http://www.musashino-m.co.jp>
 E-MAIL order@musashino-m.co.jp
 TEL 03 (3961) 5666 FAX 03 (3961) 0317